

# コネクター（配線側から見た図）

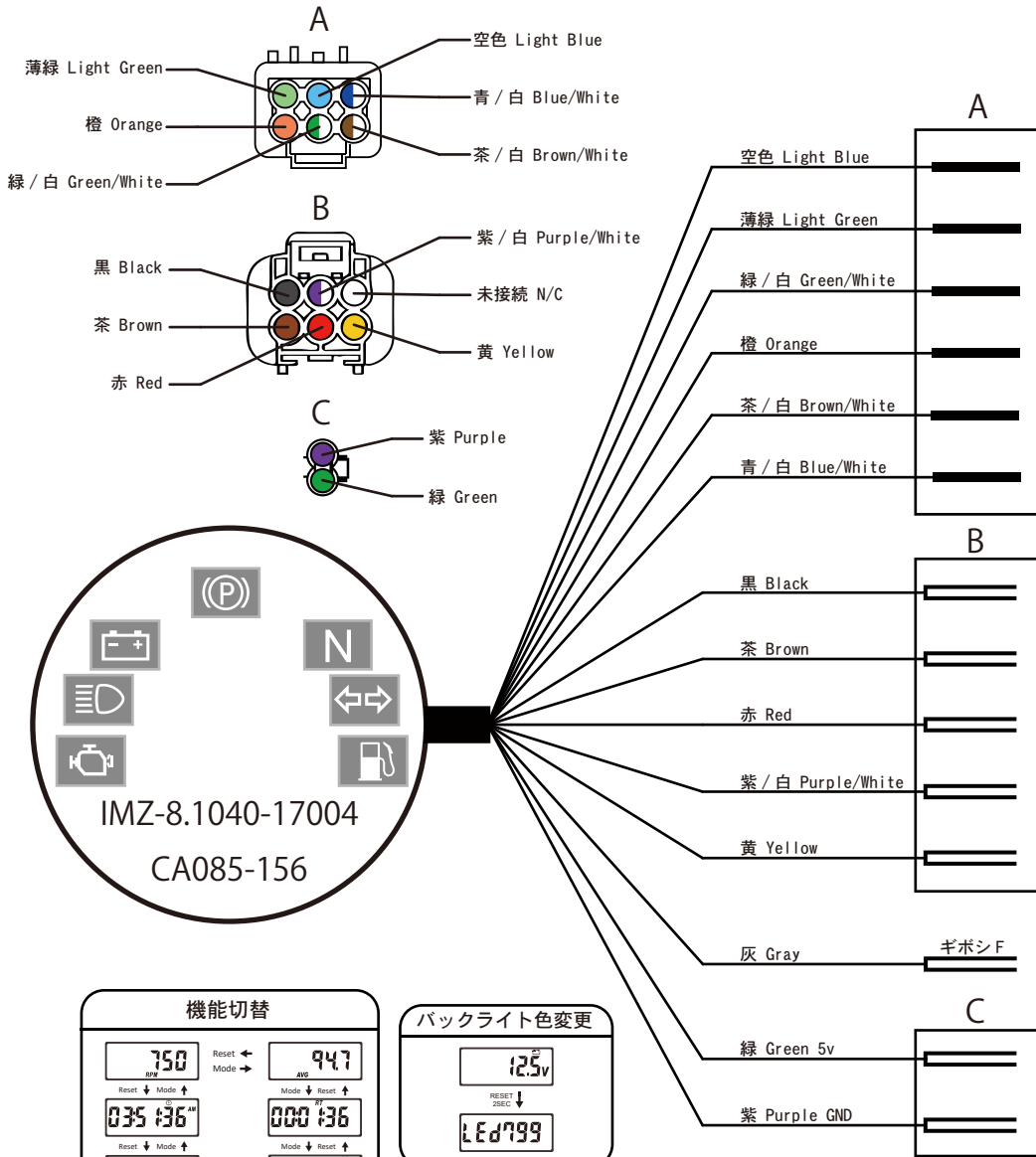

# メーター機能と配線（模式図）

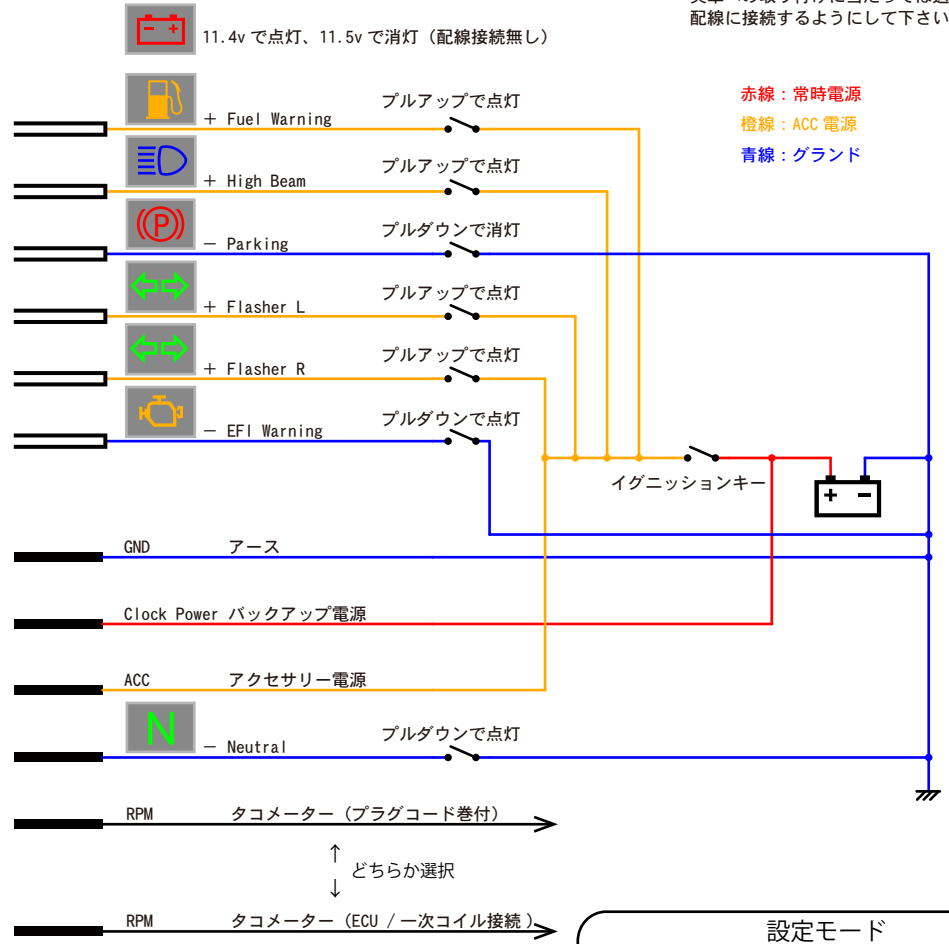

※メーターの入力信号を表した図であり  
実体配線図ではありません。  
実車への取り付けに当たっては適切な  
配線に接続するようにして下さい。

赤線：常時電源  
橙線：ACC電源  
青線：グラウンド

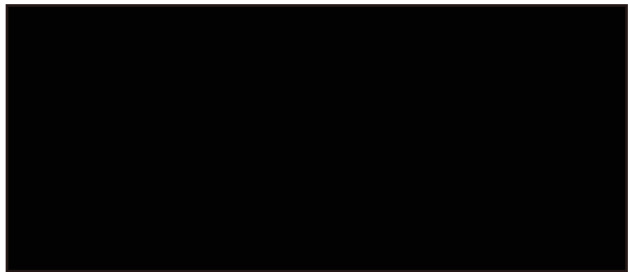
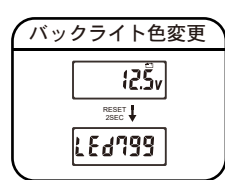
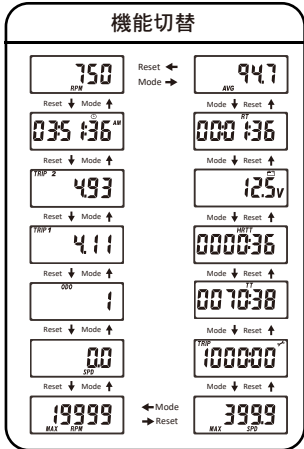

## 三線式速度センサーの接続

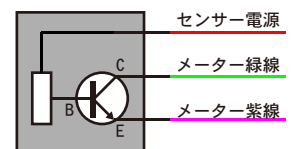

オープンコレクタ出力のセンサーであれば接続可能  
武川の金属センサー等も使える

## 電気的特性

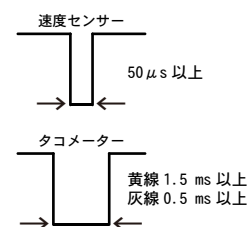

## 設定モード

